

## Sorompó rendszerek

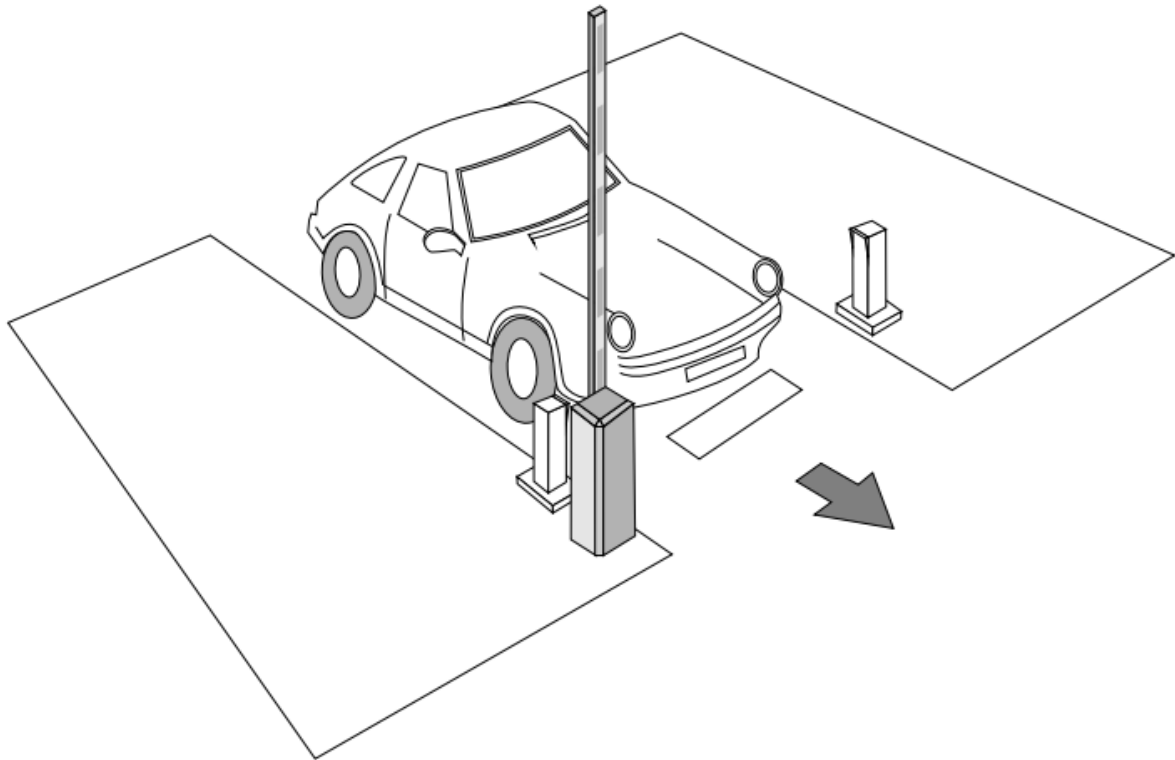

**Az automata sorompó nem gyalogos  
forgalom részére készült!**

Jármű forgalom továbbító eszköz.

A gyalogos forgalmat tilos a sorompón keresztül biztosítani.

Sorompó telepítése:

Rögzítsük a sorompó házat szilárd alapra

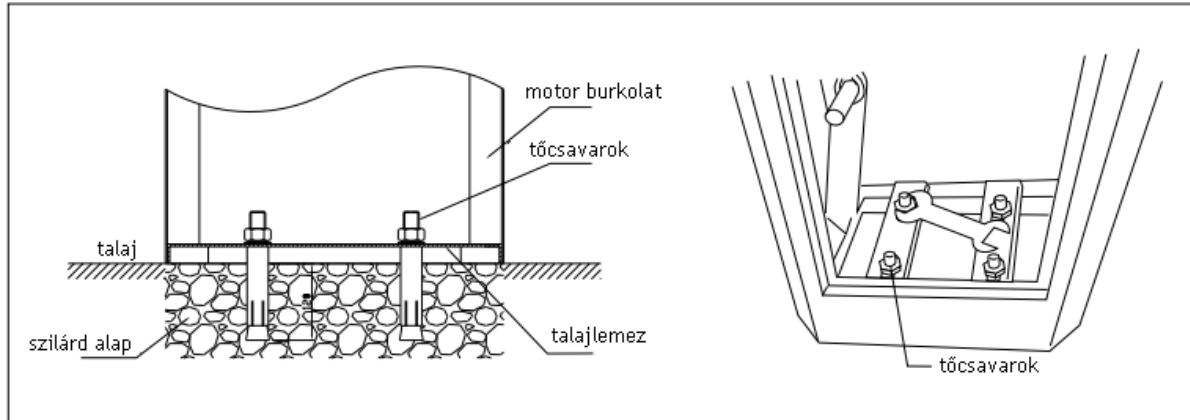

Rögzítsük a sorompó házra az árbócot a rajz szereint:

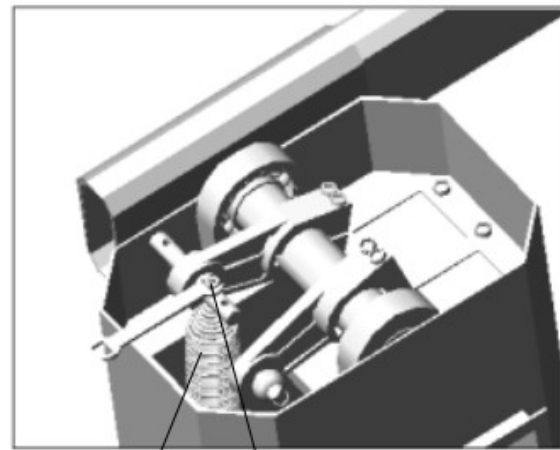
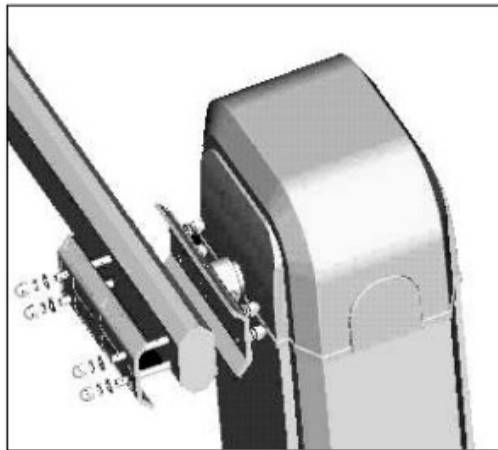

A sorompó végállásai alapbeállítással rendelkeznek. A végállások beállításán ne változtasson. A jobb oldali kép az áramszüneti kioldás lehetőségét mutatja be.

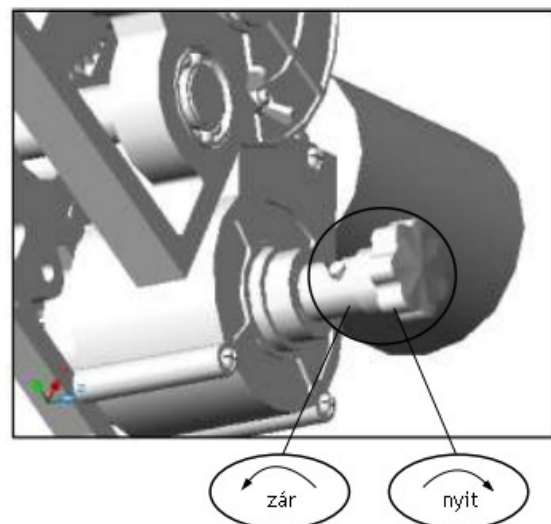
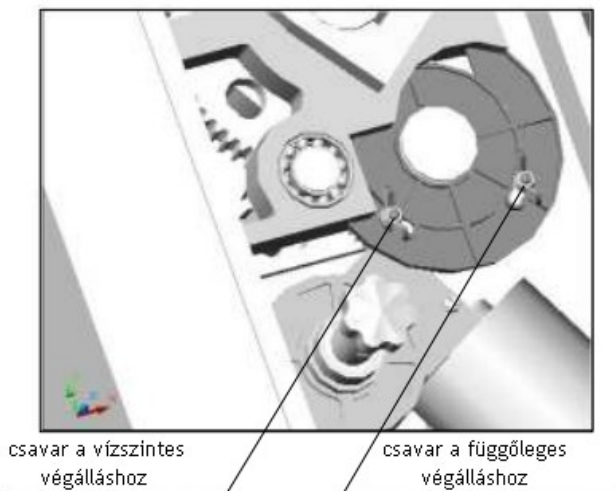

Az árbóc vízszintes és függőleges állapotának való beállítása:

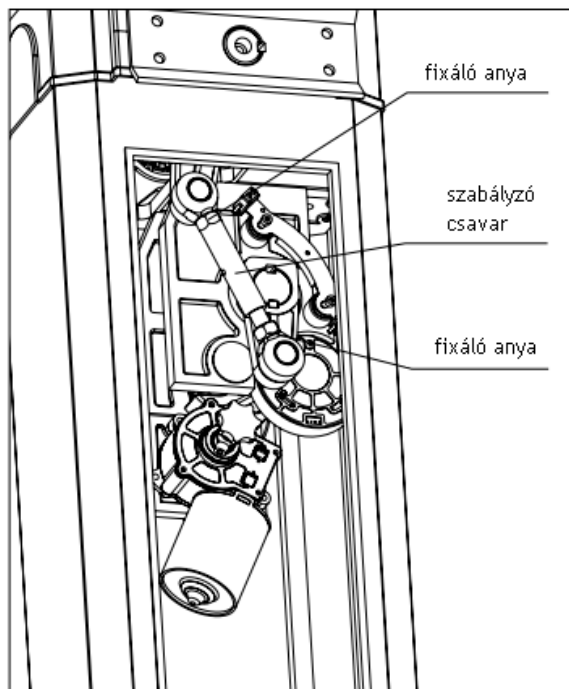

1. Lazítsa ki a "fixáló anyákat"
2. Állítsa be a "szabályzó csavart" úgy, hogy a lecsukott állapotban az árbóc párhuzamos legyen a talajszinttel, majd rögzítse ezt az állapotot a "fixáló" csavarokkal.



### Rugóerő utánállítása

A rugóerő állítására csak akkor van szükség, ha megváltoztattuk az árbóc hosszát!

A sormpó végállásai illetve vezérlése beépített. Csak az opcionális védelmi eszközök bekötésére van szükség a sormpó telepítésekor.

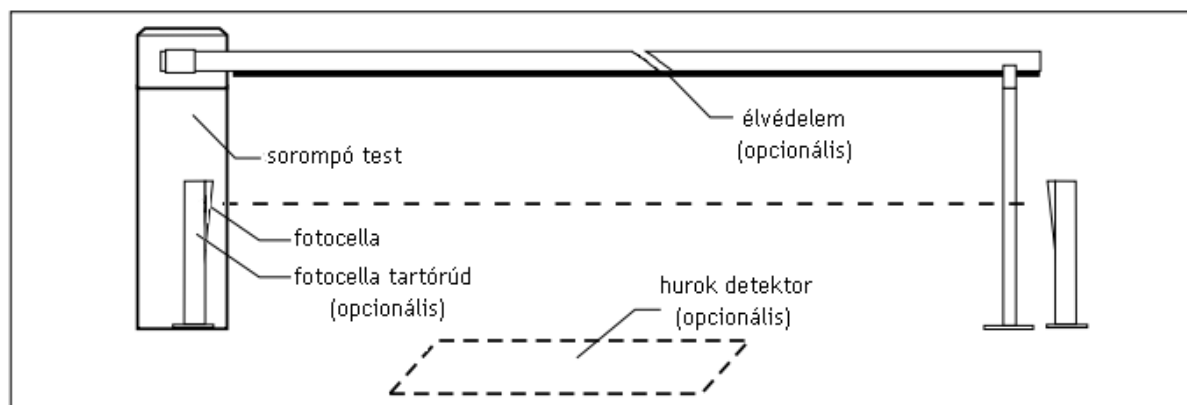

Elektromos bekötések:

220V-os vezérlés:

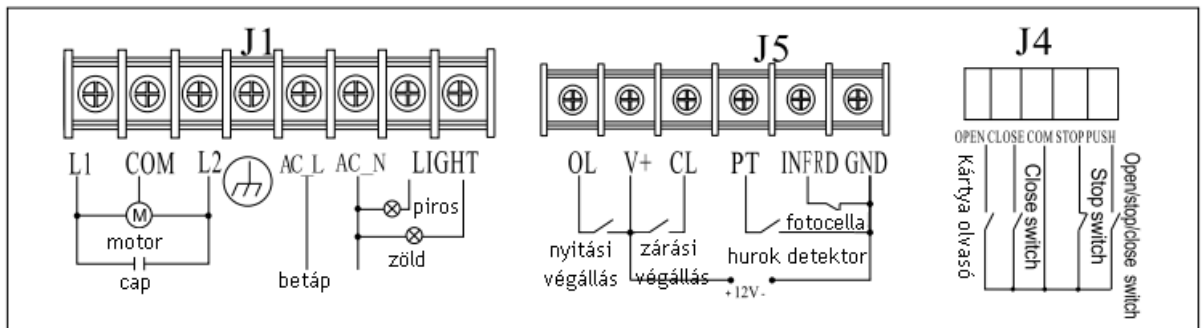
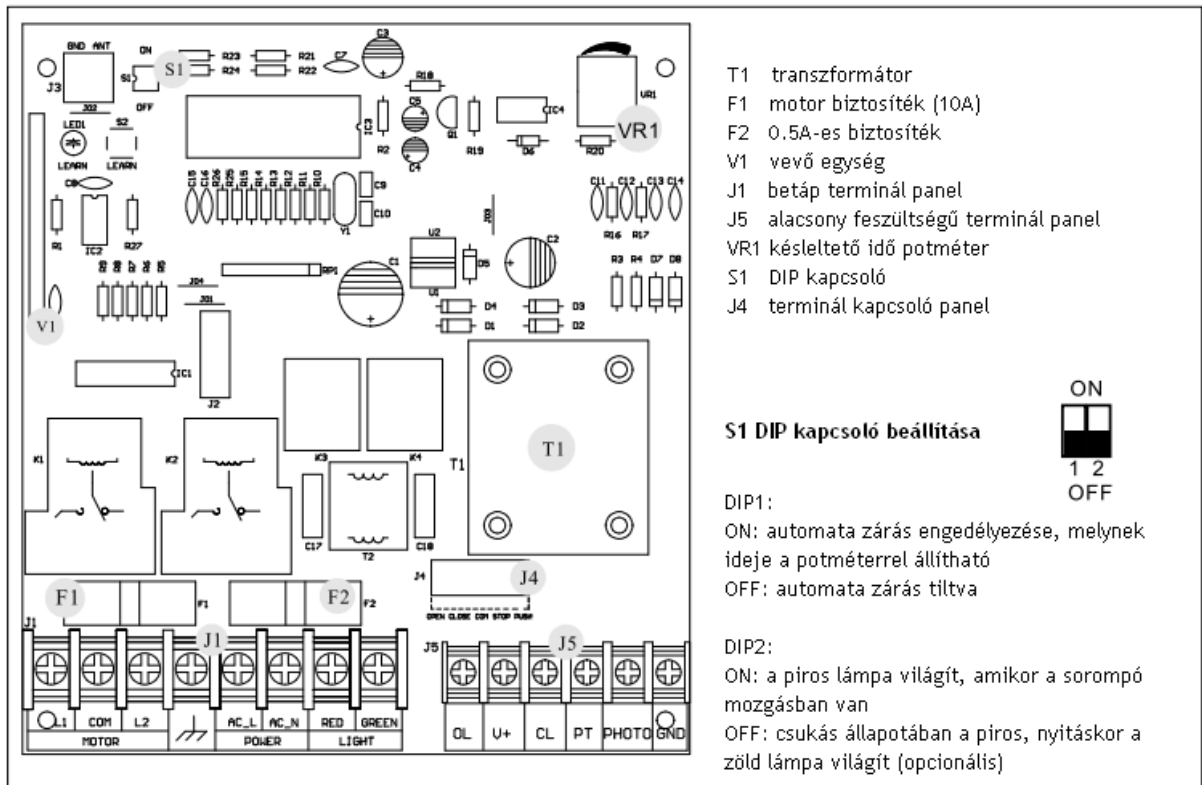

24V-os vezérlés:

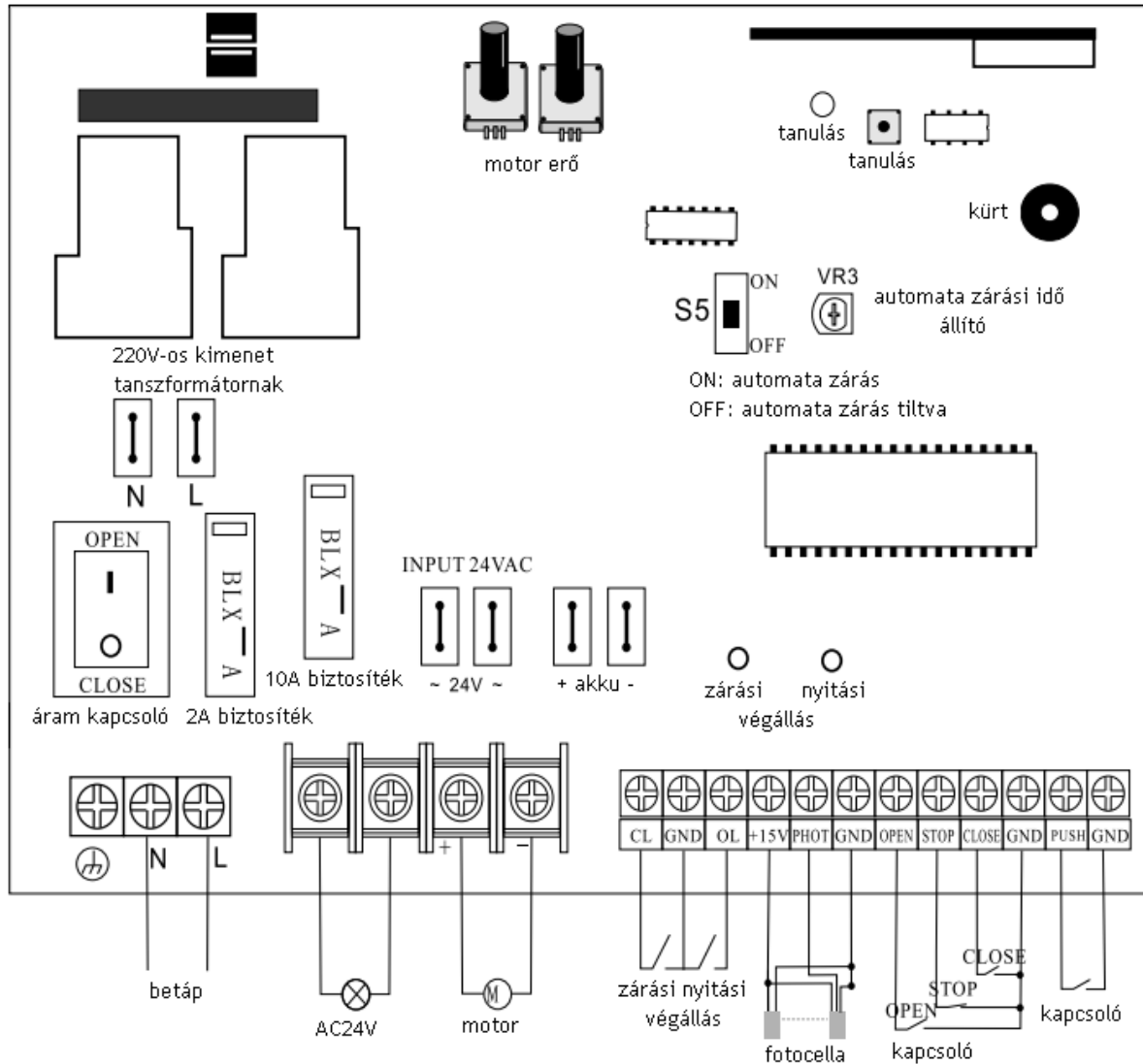

1. S5 „ON” Automata zárás elérhető  
S5 „OFF” Automata zárás tiltva
2. Az automata zárási idő az „AUTOCLOSING\_TIME\_SET” óramutató járásával megegyezően történő forgatásával az idő növekszik, ellenkező irányban csökken.

Távírányítók programozása:

Nyomja meg a „LEARN” gombot (a „LEARN” lámpa világít). Ekkor nyomjuk a használni kívánt távírányító gombját addig, amíg a „LEARN” LED elalszik.

Távírányítók törlése:

Tartsa nyomva a „LEARN” gombot addig míg a „LEARN” lámpa el nem alszik.. Ekkor az összes feltanított távírányító törlődik.